

PZK

Protizápachová klapka

MONTÁŽNÍ A PROVOZNÍ NÁVOD



POUŽITÍ

Vzduchotěsné zpětné klapky se používají v zařízeních pro přívod a odvod větraného vzduchu a jsou konstruovány pro přímé zasunutí do ventilačního potrubí o průměru 100 až 150 mm.

MONTÁŽ

Nasuňte prvek do ventilačního potrubí, ideálně na dobře přístupném místě (začátek nebo konec roury). Plastová objímka s dvojitým kruhovým těsněním zajišťuje nezbytné utěsnění ve ventilačním potrubí.

- Osa klapky musí být vždy vodorovná. (obr. 1)
- Je bezpodmínečně nutné dbát na správný směr proudění. (obr. 2)
- Musí být zajištěno čisté proudění přiváděného i odváděného vzduchu.
- Při vertikální zástavbě s horizontálním prouděním vzduchu dbejte na vodorovné umístění osy otáčení.
- Při umístění PZK přímo za talířovým ventilem nebo prvkem pro vstup/odvod vzduchu nepoužívejte žádné ostré nástroje. Mohlo by dojít k poškození membrány.
- Protizápachová klapka musí být přístupná a vyměnitelná pro servis, kontrolu a údržbu.
- Protizápachová klapka PZK musí být instalována svisle nebo do 5° proti směru otáčení ve ventilačním potrubí. (obr. 3)
- Jiná než kolmá a vodorovná instalace omezuje funkčnost protizápachové klapky.

ÚDRŽBA

Součástky odpuzují nečistoty a jsou bezúdržbové. Při použití ve vlhkém a prašném vzduchu byste však měli periodicky kontrolovat jejich perfektní funkčnost. Při větším znečištění by měly být součástky vyčištěny v mýdlovém roztoku.

ZÁRUČNÍ NÁROKY - VYLOUČENÍ ODPOVĚDNOSTI

Pokud nedodržíte uvedené instrukce, propadá naše záruka. Totéž platí pro nároky na ručení uplatňované na výrobci.

PŘITAŽENÍ MAGNETU

V případě potřeby lze nastavit tah magnetu na ocelový šroubek, čímž se mění síla přitlaku klapky. Šroubek jednoduše podle potřeby přitáhneme nebo uvolníme křížovým šroubovákem. Pro zvýšení tahu přitáhneme šroubek blíže k magnetu. Důvodem pro tento krok může být větší podtlak v potrubí. Je potřeba dbát, aby šroubek nevyčníval příliš a klapka se dokázala plně zavřít.

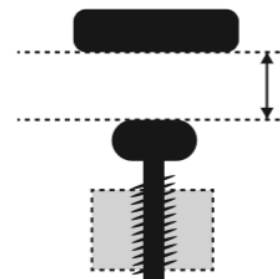

Obr.1



Při zasunutí do roury dbejte na horizontální polohu osy otáčení! Zpětné klapky nesmějí být montovány vertikálně nebo pootočené

Obr.2

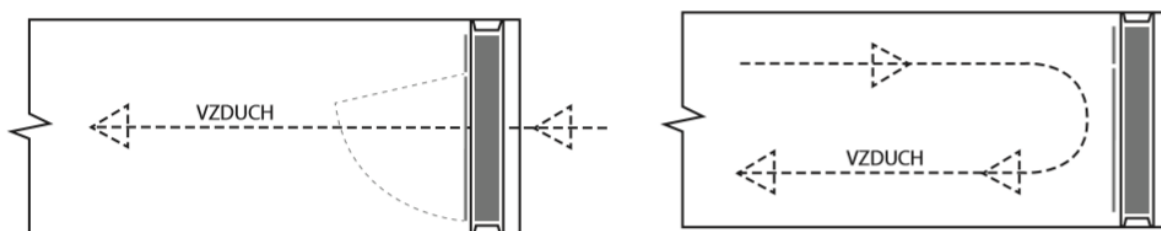

Při montáži dbejte na směr vzduchu.

Obr.3

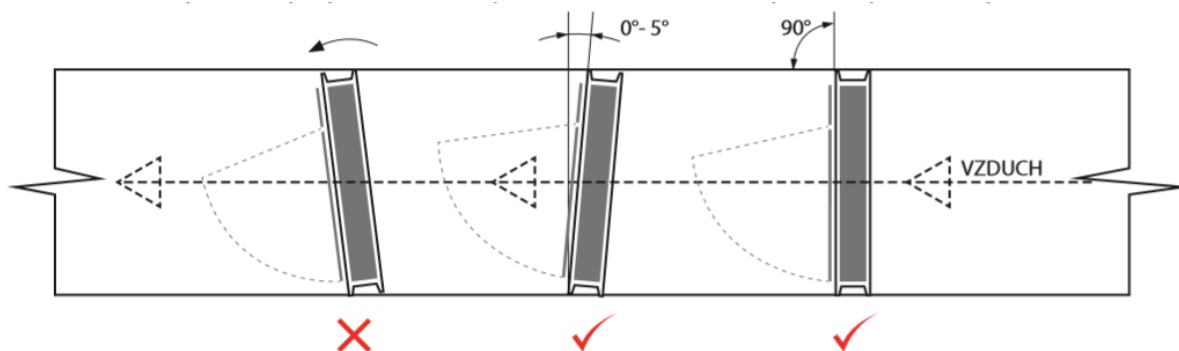

Zpětnou klapku je do ventilačního potrubí nutné instalovat kolmo, resp. max. 5° proti směru proudění vzduchu.